

NÁVOD NA MONTÁŽ SI STAROSTLIVO USCHOVAJTE PRE PRÍPAD BUDÚCEHO POUŽITIA

JITRO[®] PLUS

DETSKÁ RASTÚCA VYSOKÁ STOLIČKA

PLÁN INŠTALÁCIE

OBSAH BALENIA

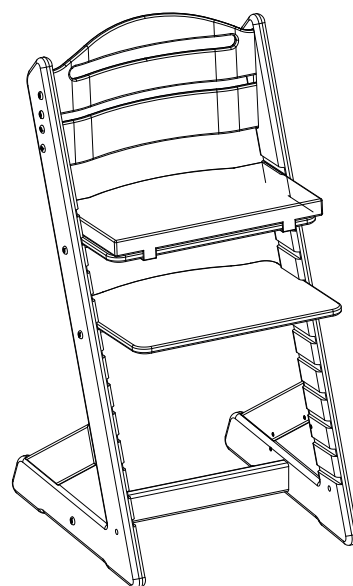
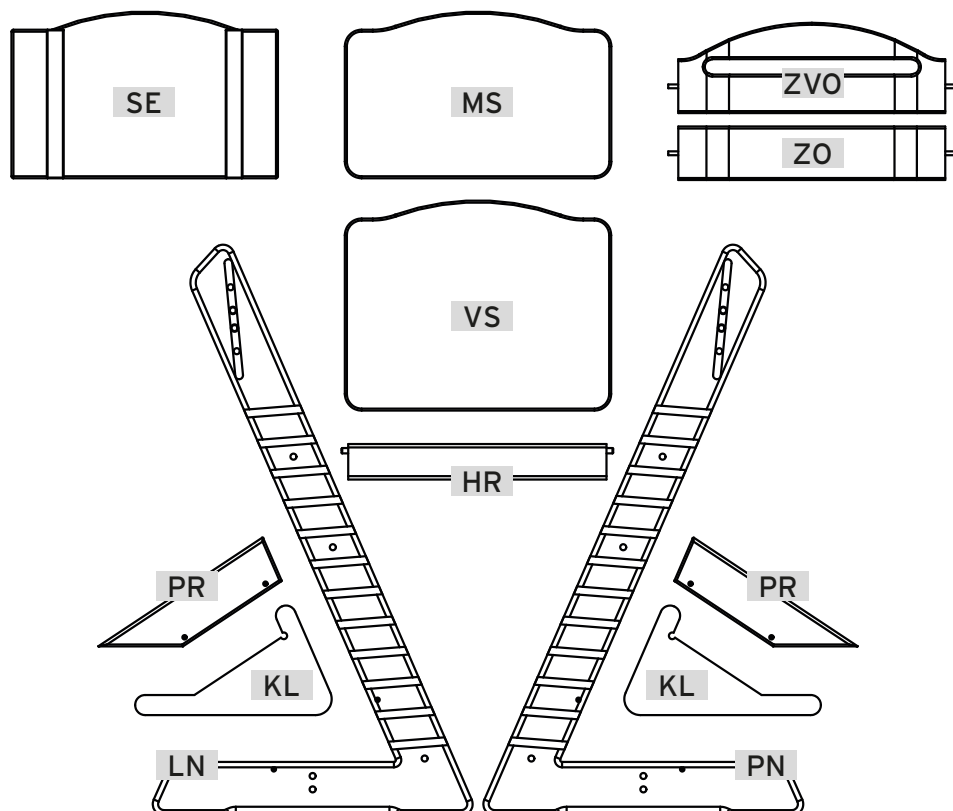

DREVENÉ DIELY

- PN - pravá noha stoličky
- LN - ľavá noha stoličky
- KL - farebný klin
- PR - prepážka
- HR - hranol
- MS - kratšie sedadlo
- VS - hlbšie sedadlo
- ZVO - chrbtové operadlo zvýšené
- ZO - chrbtové operadlo nízke
- SE - molitanový sedák

KOVANIE

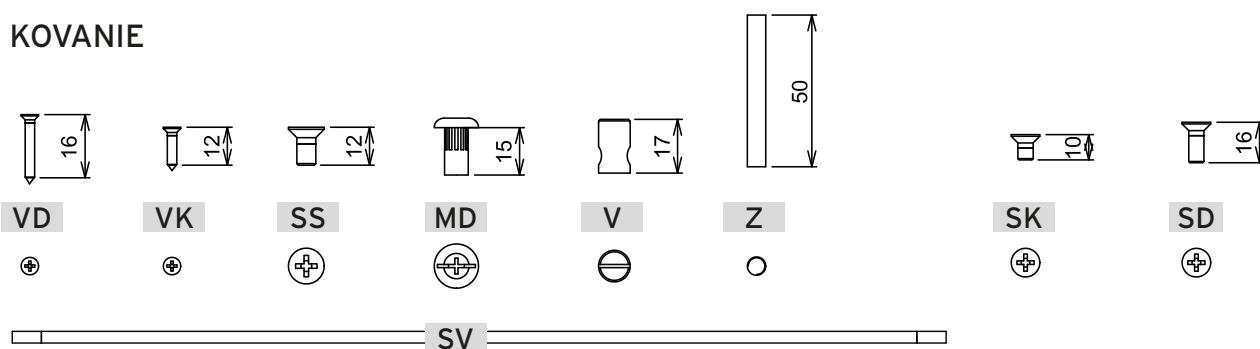

- VD - dlhšia závrтка - 4 ks
- VK - krátka závrтка - 4 ks
- SV - svorník - 2 ks
- MD - spojovacie matice - 16 ks (4 ks sú namontované na svorníkoch, 4 ks v malom vrecúšku)

- V - valček - 2 ks
- Z - závit pre valček - 2 ks
- SS - zaslepovacia skrutka stredná - 2 ks
- SD - dlhšie skrutky na pripevnenie podrúčiek k stoličke - 4 ks (sú súčasťou balenia príslušenstva)

Súprava na zaslepenie v malom vrecúšku

- SK - zaslepovacia skrutka - 6 ks (všetky sa majú používať len s jedným operadlom nastaveným na krížovú oblasť)
- MD - spojovacie matice - 4 ks

Zvyšné skrutky starostlivo uložte!

SPRÁVNE NASTAVENIE STOLIČKY

NASTAVENIE CHRBTOVÉHO OPERADLA

1. Odhadnite alebo zmerajte vzdialenosť od konca panvovej kosti po koniec zakrivenia chrbtice smerom dopredu (výška krížov) a rozhodnite sa, či použijete jednu alebo dve chrbtové operadlá, alebo len širšiu z nich. U detí mladších ako dva roky použite obe opierky chrbta. Ak musí byť sedadlo v najvyššej polohe vzhľadom na váš stôl, vložte vyššiu z nich (ZVO) do prvého otvoru zhora. Ak bude mať dieťa sedadlo nastavené v druhom otvore zhora, vložte širšiu opierku do štvrtého otvoru zhora, pričom oblúk musí smerovať nadol. Zabráňte tak tomu, aby sa hlava dieťaťa zasekla v priestore pod operadlom. Pri použití vatelinových nohavičiek nemusíme operadlo chrbta takto nastavovať.

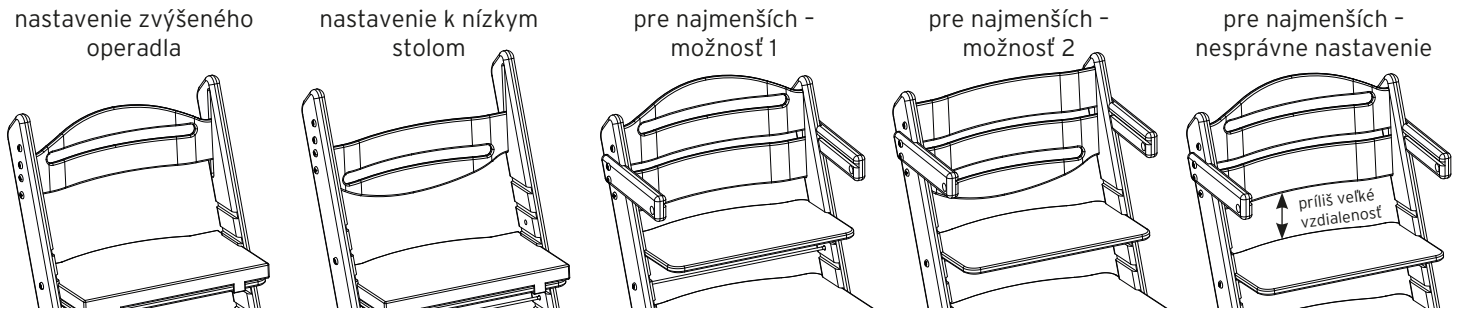

Staršie deti by mali mať jedno operadlo nastavené tak, aby medzi operadlom a sedadlom bol taký priestor, aby sa pánvová kosť nedotýkala operadla, sedenie nebolo okrúhle, ale rovné, podopreté v oblasti krížov. Otočením širšieho operadla oblúkom nahor alebo nadol alebo výberom užšieho operadla a jeho umiestnením do jedného zo štyroch otvorov na boku stoličky, môžete optimálne zabezpečiť správnu oporu chrbtice počas celého rastu dieťaťa.

NASTAVENIE SEDADIEL

1. Postavte stoličku k stolu a najprv nastavte **výšku sedadla** tak, aby dieťa sedelo pohodlne s opretým predlaktím v pravom uhle. Stehná dieťaťa by sa nemali dotýkať spodnej časti stola, keď je stolička pristavená k stolu.
2. Dbajte na dôkladnú **reguláciu hĺbky uloženia sedadla**. To nesmie byť zatlačené vzadu pod kolenami. Dieťa by sa neopieralo a sedelo vpredu na sedadle. Medzi prednou časťou sedadla a lýtkom by mal byť priestor aspoň 3 cm.
3. **Podnožka** musí byť v takej výške, aby nohy zvierali pravý uhol a aby sedadlo nevytváralo tlak na svaly dolnej časti stehien v dôsledku chybnjej opory.
4. Pre staršie deti (približne od 7 do 9 rokov) nahradíme skrátané sedadlo hlbšou opierkou nôh, čím im poskytneme hlbšie sedadlo. Aj keď staršie dieťa vo veku približne 12 rokov pohodlne dosiahne na zem celou plochou chodidla, skrátané sedadlo ponechajte v stoličke úplne zasunuté dozadu, aby ste chránili svorník pred prešliapnutím.

1. KLINOVÉ UPEVNENIE

Krok 1 - Vloženie klinu a jeho pripevnenie k nohe stoličky

Krok 2 - Vloženie prepážky a jej upevnenie

2. ZASLEPENIE NEPOUŽÍVANÝCH OTVOROV MEDZI OPERADLAMI (silno pritiahneme!)

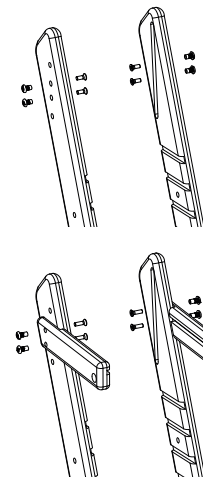
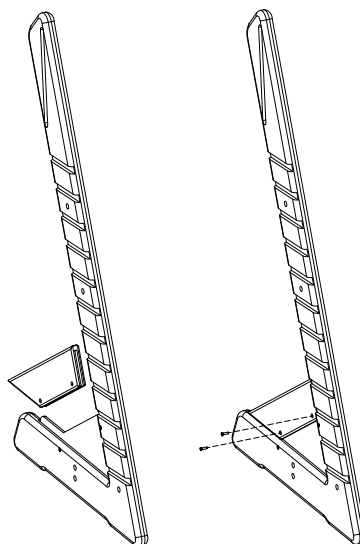
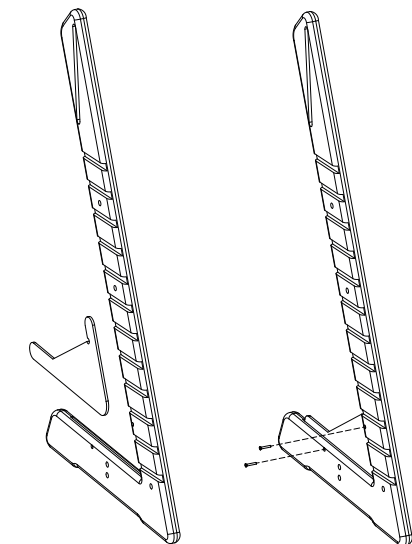

Možnosť A
Skrutky sú v malom vrecúšku pri skrutkách stoličky.



Možnosť B
Pre stoličky so samostatnými podrúčkami alebo s pultovými podrúčkami

Skrutky sú súčasťou balenia príslušenstva.

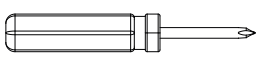
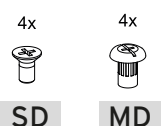

VD



VK



SD



MD

3. PRIPEVNIENIE SPOJOVACIEHO HRANOLA

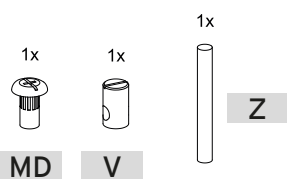
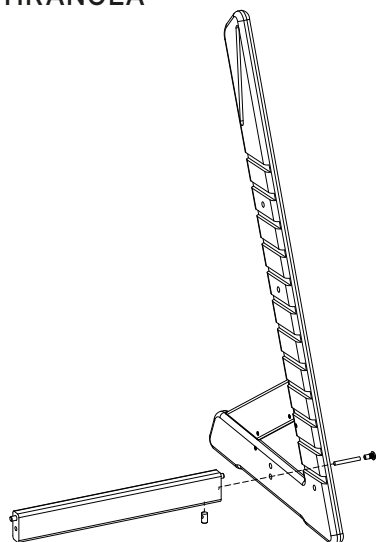

4. PRIPEVNIENIE OPERADIEL K BOČNEJ STRANE STOLIČKY

Ešte neutiahneme matice!!!

Na pult navlečieme slučku z pásky pre väčšie deti alebo traky k pultíku, ak máme vo výbave stoličky.

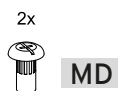
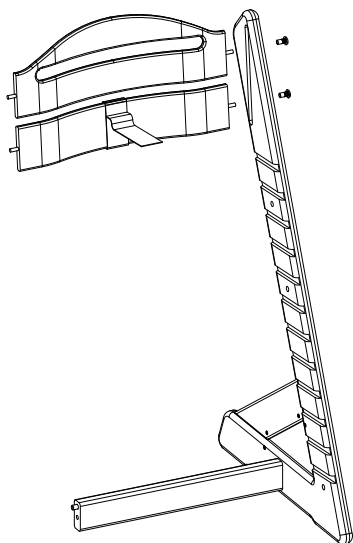

5. PRIPEVNIENIE DRUHEJ STRANY STOLIČKY

Matice ešte nedoťahujeme!!!

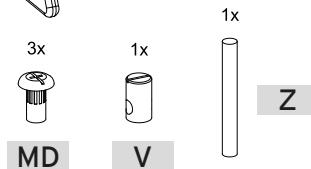
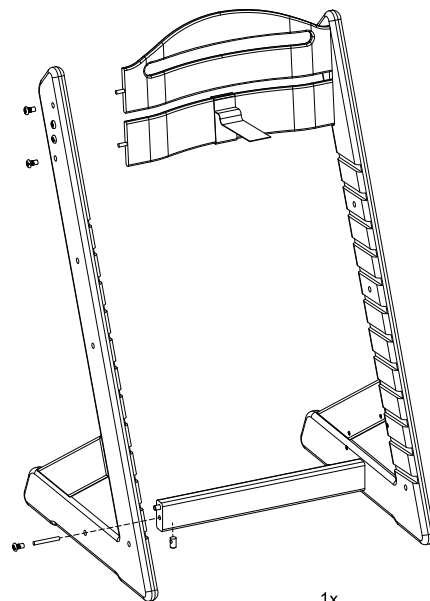

6. VLOŽENIE SEDADIEL A SVORNÍKOV DO STOLIČKY

Možnosť A

Umiestnenie sedadiel a svorníkov pre najmenšie deti alebo staršie deti, ale k vyššiemu stolu

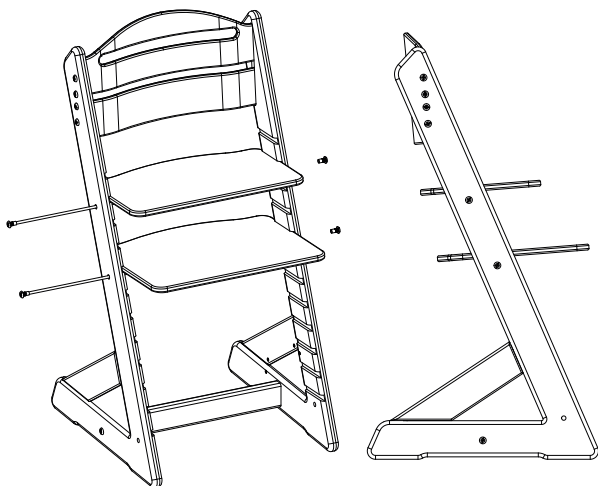

Možnosť B

Umiestnenie sedadiel a svorníkov pre deti do 8 rokov

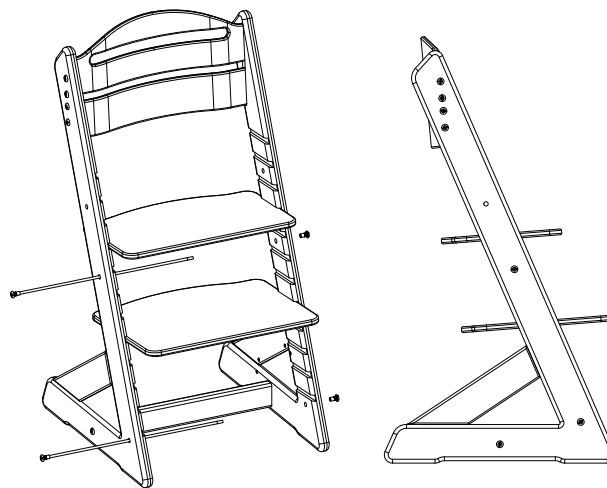

Možnosť C

Umiestnenie sedadiel a svorníkov pre staršie deti
Kratšie sedadlo (MS) teraz slúži ako opierka nôh
a hlbšie sedadlo (VS) ako sedák.

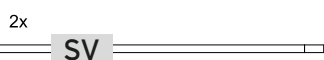
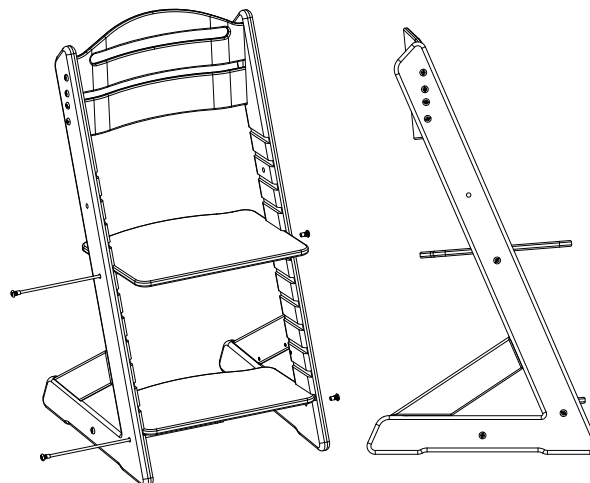

Kovanie je rovnaké pre varianty A, B a C

7. ZASLEPENIE POSLEDNÝCH NEPOUŽÍVANÝCH OTVOROV

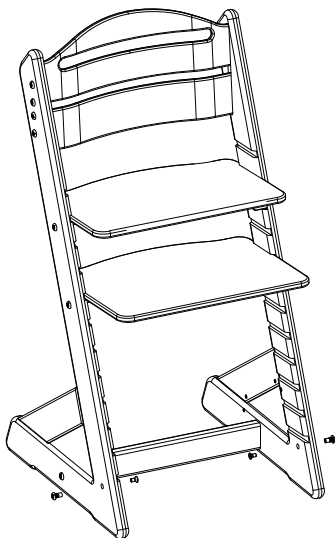

Ak chcete používať jedno operadlo chrbta, mať k stoličke pripevnené podrúčky a nastavenie operadla chrbta pôjde do otvoru v podrúčke, budete potrebovať dlhšie matice, ktoré nie sú súčasťou balenia. Nie každý ich potrebuje, preto ich posielame na požiadanie. Prázdne otvory zaslepte pomocou matice MD (2 ks) a skrutky SS (2 ks).

8. UŤAHOVANIE MATÍC

Používame správny nástroj a opatrne ich utiahnite, aby ste nepoškodili matice.

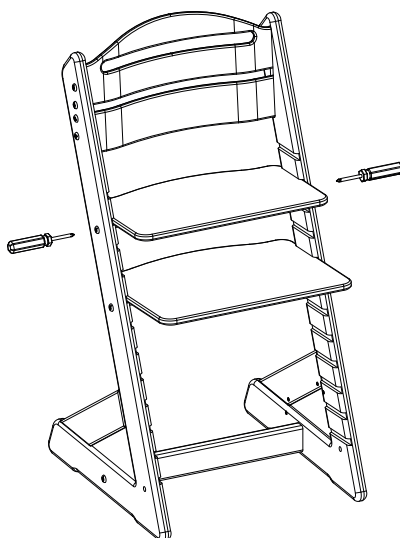

Postup uťahovania je pre ukotvenie sedadiel veľmi dôležitý!!!

Najskôr treba pevne utiahnuť horný svorník, potom pokračujte striedavo dole a hore a vpravo a vľavo, aby ste stoličku utiahli rovnomerne. Svorník pod spodným sedadlom (opierkou nôh) príliš neutiahnite, aby ste zabránili hojdaniu stoličky. Len tak, aby sa sedadlá nevsúvali.

9. PRIPEVNÍME MOLITANOVÝ SEDÁK

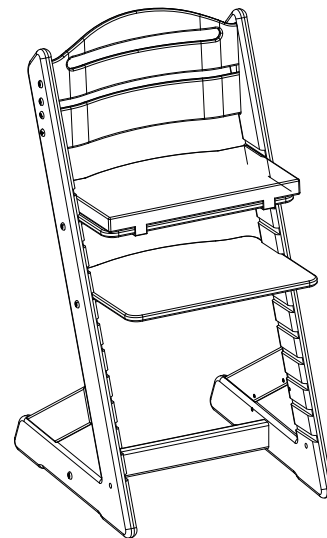

Pásy sú dlhšie, aby mohli slúžiť a) starším deťom na hlbšom sedadle b) na pripevnenie k operadlu. V prípade potreby skráťte šitím.

BEZPEČNOSTNÉ UPOZORNENIE

- Upozornenie: **Nenechávajte svoje dieťa bez dozoru!**
- Nebezpečenstvo pádu: Nedovoľte dieťaťu, aby na výrobok vyliezlo.
- Pozor na riziko prevrátenia, ak dieťa zaprie nohy o stôl alebo iný predmet.
- Výrobok nepoužívajte, ak nie sú všetky časti pripevnené a nastavené alebo ak je niektorá časť pokazená, roztrhnutá alebo chýba.
- Pravidelne kontrolujte dotiahnutie skrutiek.
- Stoličku používajte len na rovnom a dostatočne tvrdom povrchu.
- Neumiestňujte v blízkosti vykurovacích zariadení.
- Nepoužívajte pre mladšie deti, ktoré ešte samé nesaedia bez pomoci.
- Deti do 1,5 roka musia sedieť na stoličke len s pomocou zábrany.

POKYNY NA ÚDRŽBU VÝROBKU

Povrch stoličky udržiavajte len pomocou prípravkov na ošetrovanie dreva bez abrazívnych zložiek, aby nedošlo k poškodeniu laku. Čo najskôr po navlhčení povrchu zabezpečte jeho utretie do sucha. **Pozor!** Je potrebné z času na čas skontrolovať dotiahnutie skrutiek, pretože drevo „pracuje“, tak aby sa zabránilo vysunutiu sedadla a zraneniu dieťaťa. Časom sa tiež môže stať, že sedák sa vysunie, aj keď sú skrutky dotiahnuté. Jednoduchým riešením je vložiť do drážky so sedadlom alebo opierkou nôh kúsok gumového tesnenia alebo iného pružného materiálu a skrutky znovu utiahnuť. **Výrobok nepoužívajte, kým sa závada neodstráni!** Molitanový sedák a vatelinové nohavičky perte pri 40 °C v práčke s farebne podobnou bielizňou.

ODPORÚČANIA PRE PRANIE MOLITANOVÉHO SEDÁKU:

Látkový poťah molitanu nie je odnímateľný, preto je dobré sedák pred praním na niekoľkých miestach prešití niťou, aby sa zabránilo pohybu molitanu vo vnútri. V opačnom prípade sa z poťahu sedadla môže stať „nevzhľadná guľa“. Po vypraní niť opäť vyťahnite. Sedák je ušitý z nepredpranej látky, preto je o niečo väčší, aby bol priestor na prípadné zrazenie látky počas prania. Všetky látky na sedákoch sú bavlnené, ľanový sedák obsahuje bavlnu a ľan.

ZOZNAM PRÍSLUŠENSTVA:

- Kompletný pult so stabilizačnými topánkami
- Vatelinové nohavičky
- Stupienok (pridané ďalšie veľké sedadlo)
- Prídavný molitanový sedák ako opierka chrbta
- Samostatné podrúčky so stabilizačnými topánkami
- Samostatné stabilizačné topánky
- Púťací pás pre väčšie deti
- Podstavec (pre vyššie stoly)